

ПОВЫШЕНИЕ ПРОИЗВОДИТЕЛЬНОСТИ



INNOVATION

ENGINEERING

OPTIMIZATION

Передовые системы управления в различных технологических отраслях промышленности

Наши услуги ...

Компания Bayer Technology Services проводит разработку, внедрение, пуско-наладку и техническое обслуживание передовых систем управления для установок непрерывного и периодического действия. На основе богатого опыта применения современных методов управления в различных производственных процессах мы разрабатываем недорогие решения с высокой рентабельностью.

К важнейшим компонентам нашей стратегии относятся:

- систематический подход от оценки возможности улучшения до ввода систем в действие и обучения операторов
- последовательное использование наших знаний в сфере управления процессами и проектирования химических установок



... это Ваша выгода

Применение высокоэффективных систем управления – один из важнейших факторов в деле оптимизации экономических показателей работы Вашего предприятия. Их внедрение даст Вам следующие преимущества:

- оптимизацию использования установленных мощностей при минимальном потреблении энергии
- воспроизводимость высокого качества
- снижение загруженности операторов
- улучшение мониторинга процесса
- повышение операционной гибкости

Компания Bayer Technology Services готова стать Вашим надежным партнером в деле улучшения управления производством. Не будучи связанными обязательствами перед поставщиками специфических методов и продуктов, мы разработаем для Вас индивидуальное решение в целях преодоления конкретных проблем Вашего предприятия.



Bayer Technology Services
Powering Your Performance

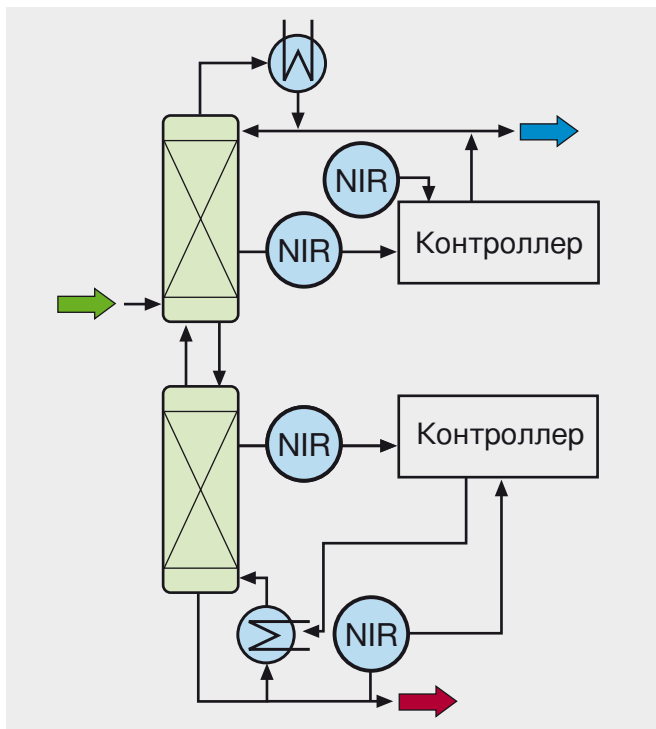

Наш подход

Наши проекты осуществляются в соответствии со строгими принципами, гарантирующими ориентацию на конечный результат и высокий экономический эффект от реализации. Мы осуществим:

- анализ возможностей улучшения экономических показателей
- анализ процесса производства на основе точной или эмпирической модели и анализ существующих систем управления
- разработка и внедрение оптимизированной концепции управления процессом
- обучение операторов, пуско-наладка, настройка и передача Заказчику результатов работ
- составление документации и техническое обслуживание всего приложения

Наш опыт

Мы имеем богатый опыт работы в сфере нефтехимии и производства основных и специальных химикатов и полимеров по:

- управлению целыми производственными подразделениями (выпуск мономеров, полимеров, специальных химикатов)
- управлению ректификационными колоннами (нефтехимия, базовые химикаты, мономеры, разделение изомеров)
- управлению реакторами (полимеры, кристаллизация)
- оптимизации управления периодическими процессами (полимеризация)
- управлению специальными процессами (мельницы, центрифуги, системы нанесения покрытий)

